

Panther



Mueble refrigerado de desarrollo horizontal para los mas diversos requerimientos de venta con servicio tradicional o libre servicio. Gracias a la variedad de versiones disponibles (cuatro longitudes, cuatro muebles en ángulo, con o sin grupo incorporado, tres variantes de cúpula (LS, RCM y RCB)) PANTHER asegura la máxima visibilidad de los productos presentados. Indicada para las más avanzadas, elegantes y variadas superficies de ventas, expone y conserva de manera eficaz charcutería, lácteos, carnes, pollos y productos de gastronomía.



Horizontal refrigerated case self-service or traditional service for vast sales requirements. Given the great number of versions available (4 lengths, 4 corner cases, with or without built-in refrigerating unit and three different types of glasses (LS, RCM and RCB)) PANTHER ensures the maximum of view of the products. Specially designed for the most modern, elegant and varied surfaces of sales, it allows an efficient exposure and conservation of dairies, delicatessen, meat and poultry.



Exibidora refrigerada horizontal para os mais diversos requerimentos de venda com serviço tradicional ou autoserviço. Pela grande variedade de versões disponíveis (4 comprimentos, 4 balcões em ângulo, com grupo incorporado ou sem grupo, três variantes de cúpula (LS, RCM e RCB)) PANTHER assegura a máxima visibilidade dos produtos apresentados. Indicada nas mais avançadas e elegantes superfícies de vendas grandes, médias e pequenas, expõe e conserva de maneira eficaz embutidos, laticínios, carnes, frangos e produtos de gastronomia.



Panther

PANTHER		LS		RCB		RCM	
Longitud Length Comprimento	mm	1250 - 1875 - 2500 - 3750		1250 - 1875 - 2500 - 3750		1250 - 1875 - 2500 - 3750	
Estantes Shelves Prateleiras		V		V		1P + V	
Superfície expositiva Exposition surface Superfície de exposição	m ² /m	0,86		0,86		1,04	

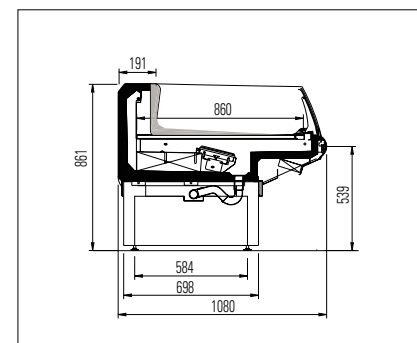

PANTHER LS

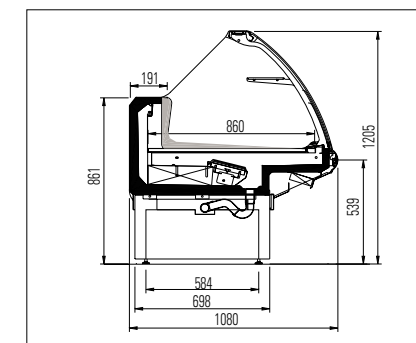

PANTHER RCB

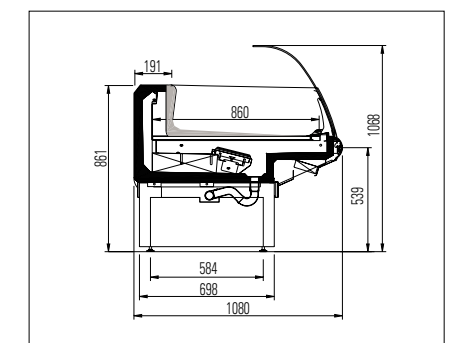

PANTHER RCM